

MCQI3 系列

ISO 15552 標準 PROFILE 氣壓缸 (無繫緊桿型)

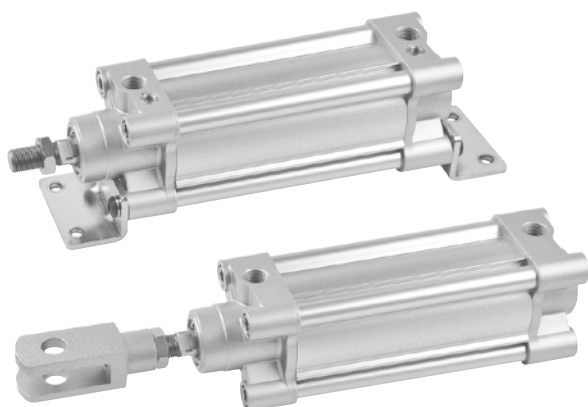

特點

- **免給油**
採用含油合金，特殊軸承襯套，使活塞桿無需給油。
- **高品質，耐久佳**
氣壓缸管採用鋁合金材質，經過氧化鋁膜處理，更具耐磨，耐蝕性。
- **自動空氣緩衝**
兩端氣動緩衝，無需調節，供客戶選擇。
- **低噪音**
增加墊片緩衝，降低氣缸撞擊的金屬聲及震動。

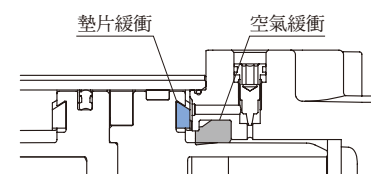

ISO 15552 標準規格

根據國際標準 ISO 15552 規格製作，屬無繫緊桿型，大多數零件可互相替換。

埋入式傳感器

缸管四面均設計埋入式傳感器固定溝槽，可依實際使用需要變更傳感器安裝位置。

標準行程表

| 氣缸內徑 | 行程 (mm) | 最大行程 (mm) |
|----------|-----------------------------|-----------|
| ø32, 40 | 50, 75, 100, 125, 150, 175, | 1800 |
| ø50, 63 | 200, 250, 300, 350, 400, | |
| ø80, 100 | 450, 500, 600, 700, 800 | 2500 |

* 非標準行程亦可承製，請洽業務人員。

規格

| 型號 | MCQI3 |
|-----------|-------------------------|
| 氣缸內徑 (mm) | 32, 40, 50, 63, 80, 100 |
| 使用流體 | Air |
| 使用壓力範圍 | 0.05~1 MPa |
| 耐壓力 | 1.5 MPa |
| 周圍溫度 | -5~+60°C (No freezing) |
| 使用速度範圍 | 50~500 mm/sec |
| 傳感器 | RCI (規格請參 8-14 頁) |

氣缸 / 訂購代號

MCQI3 - 11 - 63 - 100 M - S - T

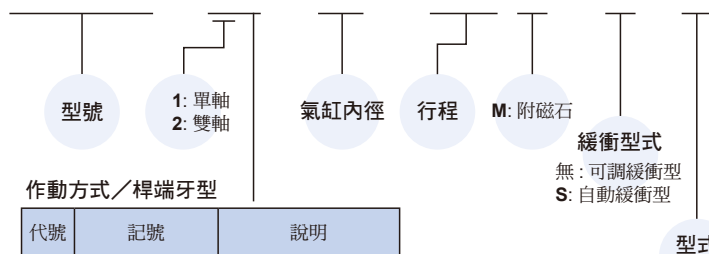

作動方式 / 桿端牙型





| 代號 | 記號 | 說明 |
|-----|----|--------|
| 1 1 | | 複動外牙 |
| 2 1 | | 雙軸複動外牙 |





T: 僅適用附磁石 (M)，組立 TA/TB 配件用氣缸
* 缸管、活塞桿、繫緊桿加長，增加副活塞。







* 特殊規格訂購請參 0-7 頁。

* Rc、NPT牙型亦可承製，請洽業務人員。



■ 配件 & 接頭 / 訂購代號

| 配件 | | | | | | | |
|------------|---|---|------------|---|------------|---|----------------------|
| 代號 | LB (安裝需購買 2 個) | CA | CA2 | CB | CB2 | CDB (另購 CB+ 插銷) | CDB2 (另購 CB2+ 插銷) |
| 安裝示意 內徑 |  |  | |  | |  | |
| ø32 | LB-Q2-32 | CA-Q2-32 | CA2-Q2-32 | CB-Q2-32 | CB2-Q2-32 | CDB-Q2-32 | CDB2-Q2-32 |
| ø40 | LB-Q2-40 | CA-Q2-40 | CA2-Q2-40 | CB-Q2-40 | CB2-Q2-40 | CDB-Q2-40 | CDB2-Q2-40 |
| ø50 | LB-Q2-50 | CA-Q2-50 | CA2-Q2-50 | CB-Q2-50 | CB2-Q2-50 | CDB-Q2-50 | CDB2-Q2-50 |
| ø63 | LB-Q2-63 | CA-Q2-63 | CA2-Q2-63 | CB-Q2-63 | CB2-Q2-63 | CDB-Q2-63 | CDB2-Q2-63 |
| ø80 | LB-Q2-80 | CA-Q2-80 | CA2-Q2-80 | CB-Q2-80 | CB2-Q2-80 | CDB-Q2-80 | CDB2-Q2-80 |
| ø100 | LB-Q2-100 | CA-Q2-100 | CA2-Q2-100 | CB-Q2-100 | CB2-Q2-100 | CDB-Q2-100 | CDB2-Q2-100 |

| 配件 | | | | 桿前螺帽 | |
|------------|---|---|---|---|---|
| 代號 | FAC | FBC | FAC2 | FBC2 | NUT |
| 安裝示意 內徑 |  |  |  |  |  |
| ø32 | FAC-Q2-32 | | FAC2-Q2-32 | | NUT-M10x1.25x5Hx17B |
| ø40 | FAC-Q2-40 | | FAC2-Q2-40 | | NUT-M12x1.25x6Hx19B |
| ø50 | FAC-Q2-50 | | FAC2-Q2-50 | | NUT-M16x1.5x8Hx24B |
| ø63 | FAC-Q2-63 | | FAC2-Q2-63 | | |
| ø80 | FAC-Q2-80 | | FAC2-Q2-80 | | NUT-M20x1.5x10Hx30B |
| ø100 | FAC-Q2-100 | | FAC2-Q2-100 | | |

| 配件 Δ 需原廠組立出貨 (不建議自行組立) | | | | 接頭 | | |
|-------------------------------|---|---|---|---|--|---|
| 代號 | TA | TB | TC | Y | I | YS (Y+ 浮動彈簧插銷) |
| 安裝示意 內徑 |  |  |  |  |  |  |
| ø32 | | TC-Q3-32 | | Y-Q2-32 | I-Q2-32 | YS-Q2-32 |
| ø40 | | TC-Q3-40 | | Y-Q2-40 | I-Q2-40 | YS-Q2-40 |
| ø50 | | TC-Q3-50 | | Y-Q2-50 | I-Q2-50 | YS-Q2-50 |
| ø63 | | TC-Q3-63 | | | | |
| ø80 | | TC-Q3-80 | | Y-Q2-80 | I-Q2-80 | YS-Q2-80 |
| ø100 | | TC-Q3-100 | | | | |

■ 插銷 / 訂購代號

| 適用 | YS 接頭 | Y&I 接頭 | CA&CB 配件 |
|----------|---|---|---|
| 代號 | PIN-S | PIN-Y-P (含開口銷) | PIN-CB-P (含開口銷) |
| 圖示 內徑 |  |  |  |
| ø32 | PIN-Q2-32-S | PIN-Q2-32-2-P | PIN-Q2-32-1-P |
| ø40 | PIN-Q2-40-S | PIN-Q2-40-2-P | PIN-Q2-40-1-P |
| ø50 | PIN-Q2-50-S | PIN-Q2-50-2-P | PIN-Q2-50-1-P |
| ø63 | | | PIN-Q2-63-1-P |
| ø80 | PIN-Q2-80-S | PIN-Q2-80-2-P | PIN-Q2-80-1-P |
| ø100 | | | PIN-Q2-100-1-P |

■ 訂購範例 / 自行組立

氣缸內徑 ø40 的 LB 配件、Y 接頭、插銷。

| No. | 訂購代號 | 數量 |
|-----|---------------|----|
| 1 | LB-Q2-40 | 2 |
| 2 | Y-Q2-40 | 1 |
| 3 | PIN-Q2-40-2-P | 1 |

* 單獨訂購配件 / 接頭 / 插銷，請依上表訂購代號各別下單。

■ 訂購範例 / 原廠組立

Δ 以符號「+」區隔氣壓缸與配件。

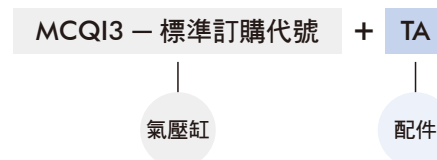

MCQI3-11 內部構造及主要零件

ISO 15552 標準 PROFILE 氣壓缸 (無繫緊桿型)



單軸 11 型

可調緩衝

ø32, ø40

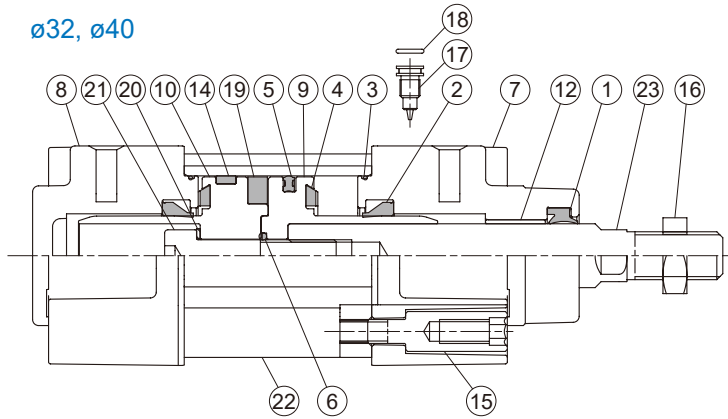

ø50

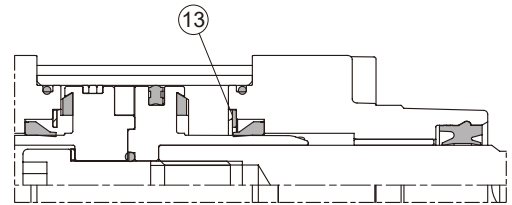

ø63

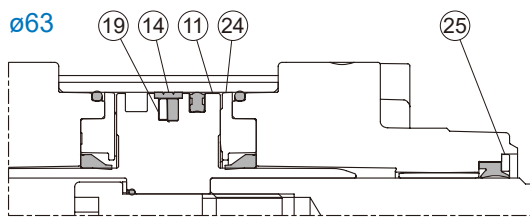

ø80, ø100

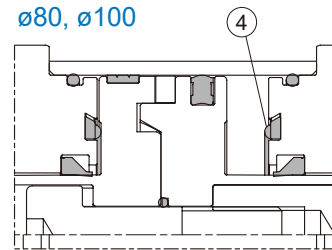

主要零件材料

| No. | 零件名稱 | 材質 | 數量 | 不含衝程料件 (內含) | 修理包 (內含) | 備註 |
|-----|--------|------|----|----------------|-------------|------------|
| 1 | 活塞桿密封環 | NBR | 1 | ● | ● | 修理包 ø50 不含 |
| 2 | 緩衝環 | NBR | 2 | ● | ● | |
| 3 | O 型環 | NBR | 2 | ● | ● | |
| 4 | 緩衝墊片 | NBR | 2 | ● | ● | |
| 5 | 活塞密封環 | NBR | 1 | ● | ● | |
| 6 | O 型環 | NBR | 1 | ● | ● | |
| 7 | 前蓋 | 鋁合金 | 1 | ● | | |
| 8 | 後蓋 | 鋁合金 | 1 | ● | | |
| 9 | 活塞 #1 | 鋁合金 | 1 | ● | | |
| 10 | 活塞 #2 | 鋁合金 | 1 | ● | | |
| 11 | 活塞 | 鋁合金 | 1 | ● | | 僅適用 ø63 |
| 12 | 襯套 | 軸承合金 | 1 | ● | | |
| 13 | 平墊圈 | 碳鋼 | 2 | ● | | 僅適用 ø50 |
| 14 | 耐磨環 | 樹脂 | 1 | ● | | |
| 15 | 繫緊螺絲 | 碳鋼 | 8 | ● | | |
| 16 | 桿前螺帽 | 碳鋼 | 1 | ● | | |
| 17 | 針閥 | 銅合金 | 2 | ● | | |
| 18 | O 型環 | NBR | 2 | ● | | |
| 19 | 磁性環 | 磁石材 | 1 | ◎ | | ◎ 選配 |
| 20 | 錐盤形墊圈 | 碳鋼 | 1 | ● | | |
| 21 | 六角承窩螺栓 | 碳鋼 | 1 | ● | | |
| 22 | 缸管 | 鋁合金 | 1 | | | |
| 23 | 活塞桿 *1 | 碳鋼 | 1 | | | |
| 24 | 緩衝蓋 | 鋁合金 | 2 | ● | | 僅適用 ø63 |
| 25 | 平墊圈 | 碳鋼 | 1 | ● | | 僅適用 ø63 |

*1. 當材質客製為軸承鋼時，板手處為二面巾。

MCQI3-11-S 內部構造及主要零件

ISO 15552 標準 PROFILE 氣壓缸 (無繫緊桿型)



單軸 11 型

自動緩衝

ø32, ø40

ø50

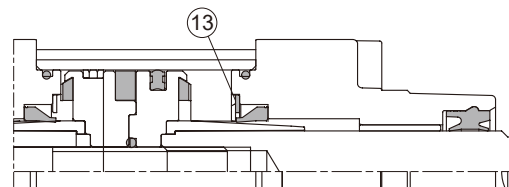
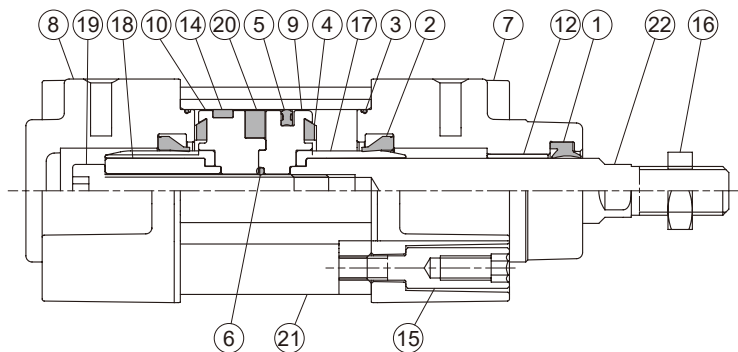

ø63

ø80, ø100

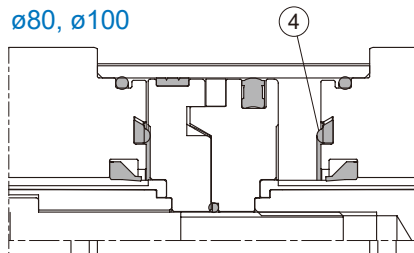
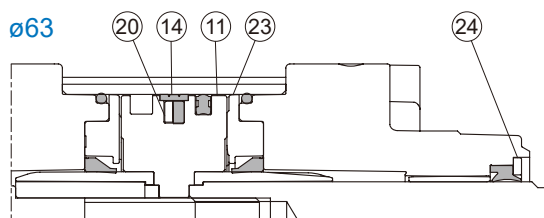

主要零件材料

| No. | 零件名稱 | 材質 | 數量 | 不含衝程料件 (內含) | 修理包 (內含) | 備註 |
|-----|--------|------|----|----------------|-------------|------------|
| 1 | 活塞桿密封環 | NBR | 1 | ● | ● | 修理包 ø50 不含 |
| 2 | 緩衝環 | NBR | 2 | ● | ● | |
| 3 | O 型環 | NBR | 2 | ● | ● | |
| 4 | 緩衝墊片 | NBR | 2 | ● | ● | |
| 5 | 活塞密封環 | NBR | 1 | ● | ● | |
| 6 | O 型環 | NBR | 1 | ● | ● | |
| 7 | 前蓋 | 鋁合金 | 1 | ● | | |
| 8 | 後蓋 | 鋁合金 | 1 | ● | | |
| 9 | 活塞 #1 | 鋁合金 | 1 | ● | | |
| 10 | 活塞 #2 | 鋁合金 | 1 | ● | | |
| 11 | 活塞 | 鋁合金 | 1 | ● | | 僅適用 ø63 |
| 12 | 襯套 | 軸承合金 | 1 | ● | | |
| 13 | 平墊圈 | 碳鋼 | 2 | ● | | 僅適用 ø50 |
| 14 | 耐磨環 | 樹脂 | 1 | ● | | |
| 15 | 繫緊螺絲 | 碳鋼 | 8 | ● | | |
| 16 | 桿前螺帽 | 碳鋼 | 1 | ● | | |
| 17 | 緩衝軸 | 樹脂 | 2 | ● | | |
| 18 | 活塞螺帽 | 鋁合金 | 1 | ● | | |
| 19 | 六角承高螺栓 | 碳鋼 | 1 | ● | | |
| 20 | 磁性環 | 磁石材 | 1 | ◎ | | ◎ 選配 |
| 21 | 缸管 | 鋁合金 | 1 | | | |
| 22 | 活塞桿 *1 | 碳鋼 | 1 | | | |
| 23 | 緩衝蓋 | 鋁合金 | 2 | ● | | 僅適用 ø63 |
| 24 | 平墊圈 | 碳鋼 | 1 | ● | | 僅適用 ø63 |

*1. 當材質客製為軸承鋼時，板手處為二面巾。

MCQI3-21/27 內部構造及主要零件

ISO 15552 標準 PROFILE 氣壓缸 (無繫緊桿型)



雙軸 21/27 型

可調緩衝

ø32, ø40

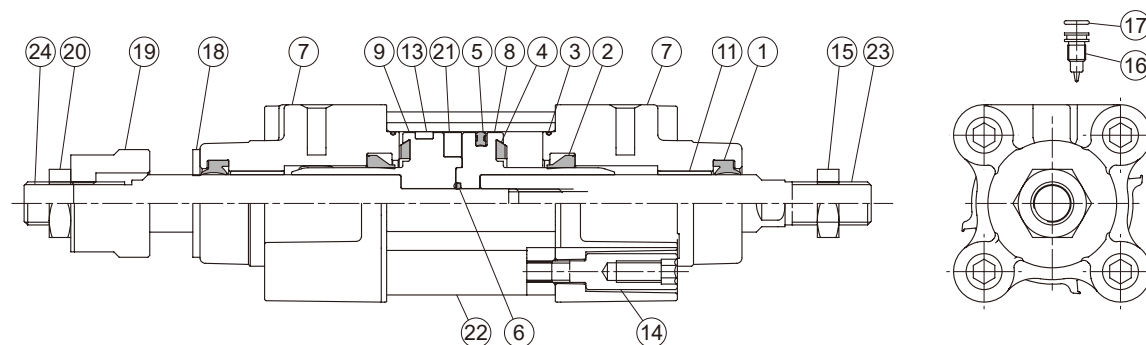

ø50

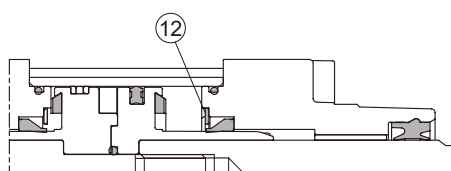

ø63

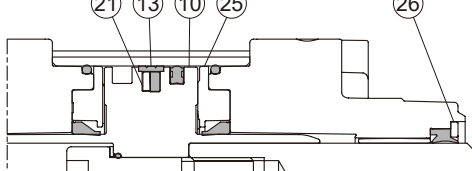

ø80, ø100

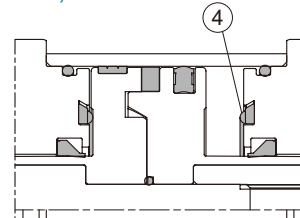

主要零件材料

| No. | 零件名稱 | 材質 | 數量 | 不含衝程料件 (內含) | | 修理包 (內含) | 備註 |
|-----|-----------|------|----|-------------|------|----------|------------|
| | | | | 21 型 | 27 型 | | |
| 1 | 活塞桿密封環 | NBR | 2 | ● | ● | ● | 修理包 ø50 不含 |
| 2 | 緩衝環 | NBR | 2 | ● | ● | ● | |
| 3 | O 型環 | NBR | 2 | ● | ● | ● | |
| 4 | 緩衝墊片 | NBR | 2 | ● | ● | ● | |
| 5 | 活塞密封環 | NBR | 1 | ● | ● | ● | |
| 6 | O 型環 | NBR | 1 | ● | ● | ● | |
| 7 | 前蓋 | 鋁合金 | 2 | ● | ● | | |
| 8 | 活塞 #1 | 鋁合金 | 1 | ● | ● | | |
| 9 | 活塞 #2 | 鋁合金 | 1 | ● | ● | | |
| 10 | 活塞 | 鋁合金 | 1 | ● | ● | | 僅適用 ø63 |
| 11 | 襯套 | 軸承合金 | 2 | ● | ● | | |
| 12 | 平墊圈 | 碳鋼 | 2 | ● | ● | | 僅適用 ø50 |
| 13 | 耐磨環 | 樹脂 | 1 | ● | ● | | |
| 14 | 繫緊螺絲 | 碳鋼 | 8 | ● | ● | | |
| 15 | 桿前螺帽 | 碳鋼 | 1 | ● | ● | | |
| 16 | 針閥 | 銅合金 | 2 | ● | ● | | |
| 17 | O 型環 | NBR | 2 | ● | ● | | |
| 18 | 墊片 | PU | 1 | | ● | | |
| 19 | 可調螺帽 | 碳鋼 | 1 | | ● | | |
| 20 | 六角螺帽 | 碳鋼 | 1 | | ● | | |
| 21 | 磁性環 | 磁石材 | 1 | ◎ | ◎ | | ◎ 選配 |
| 22 | 缸管 | 鋁合金 | 1 | | | | |
| 23 | 活塞桿 #1 *1 | 碳鋼 | 1 | | | | |
| 24 | 活塞桿 #2 *1 | 碳鋼 | 1 | | | | |
| 25 | 緩衝蓋 | 鋁合金 | 1 | ● | ● | | 僅適用 ø63 |
| 26 | 平墊圈 | 碳鋼 | 1 | ● | ● | | 僅適用 ø63 |

*1. 當材質客製為軸承鋼時，板手處為二面巾。

MCQI3-21/27-S 內部構造及主要零件

ISO 15552 標準 PROFILE 氣壓缸 (無繫緊桿型)



雙軸 21 / 27 型

自動緩衝

ø32, ø40

ø50

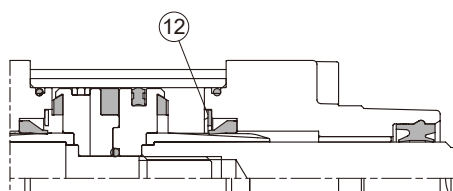
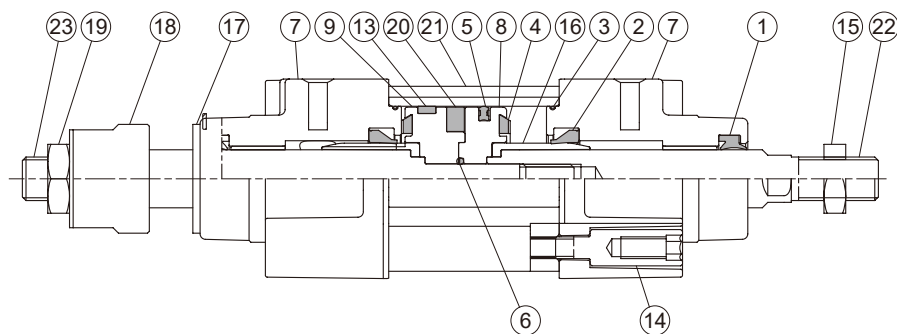

ø63

ø80, ø100

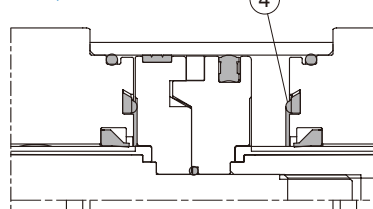
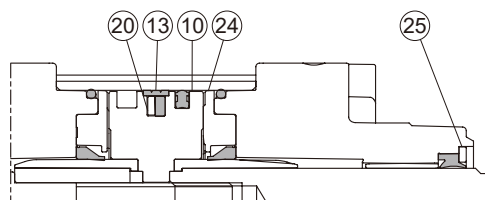

主要零件材料

| No. | 零件名稱 | 材質 | 數量 | 不含衝程料件 (內含) | | 修理包 (內含) | 備註 |
|-----|-----------|------|----|-------------|------|----------|------------|
| | | | | 21 型 | 27 型 | | |
| 1 | 活塞桿密封環 | NBR | 2 | ● | ● | ● | 修理包 ø50 不含 |
| 2 | 緩衝環 | NBR | 2 | ● | ● | ● | |
| 3 | O 型環 | NBR | 2 | ● | ● | ● | |
| 4 | 緩衝墊片 | NBR | 2 | ● | ● | ● | |
| 5 | 活塞密封環 | NBR | 1 | ● | ● | ● | |
| 6 | O 型環 | NBR | 1 | ● | ● | ● | |
| 7 | 前蓋 | 鋁合金 | 2 | ● | ● | | |
| 8 | 活塞 #1 | 鋁合金 | 1 | ● | ● | | |
| 9 | 活塞 #2 | 鋁合金 | 1 | ● | ● | | |
| 10 | 活塞 | 鋁合金 | 1 | ● | ● | | 僅適用 ø63 |
| 11 | 襯套 | 軸承合金 | 2 | ● | ● | | |
| 12 | 平墊圈 | 碳鋼 | 2 | ● | ● | | 僅適用 ø50 |
| 13 | 耐磨環 | 樹脂 | 1 | ● | ● | | |
| 14 | 繫緊螺絲 | 碳鋼 | 8 | ● | ● | | |
| 15 | 桿前螺帽 | 碳鋼 | 1 | ● | ● | | |
| 16 | 緩衝軸 | 樹脂 | 2 | ● | ● | | |
| 17 | 墊片 | PU | 1 | | ● | | |
| 18 | 可調螺帽 | 碳鋼 | 1 | | ● | | |
| 19 | 六角螺帽 | 碳鋼 | 1 | | ● | | |
| 20 | 磁性環 | 磁石材 | 1 | ◎ | ◎ | | ◎ 選配 |
| 21 | 缸管 | 鋁合金 | 1 | | | | |
| 22 | 活塞桿 #1 *1 | 碳鋼 | 1 | | | | |
| 23 | 活塞桿 #2 *1 | 碳鋼 | 1 | | | | |
| 24 | 緩衝蓋 | 鋁合金 | 1 | ● | ● | | 僅適用 ø63 |
| 25 | 平墊圈 | 碳鋼 | 1 | ● | ● | | 僅適用 ø63 |

*1. 當材質客製為軸承鋼時，板手處為二面巾。

MCQI3 不含衝程料件 & 修理包



ISO 15552 標準 PROFILE 氣壓缸 (無繫緊桿型)

Mindman

■ 不含衝程料件 / 訂購代號

CP – MCQI3 – 2 – 63 M S

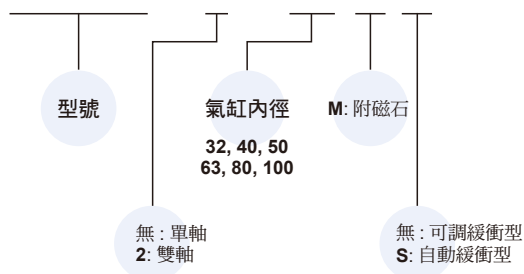

■ 修理包 / 訂購代號

PS – MCQI3 – 2 – 63 S – XB6

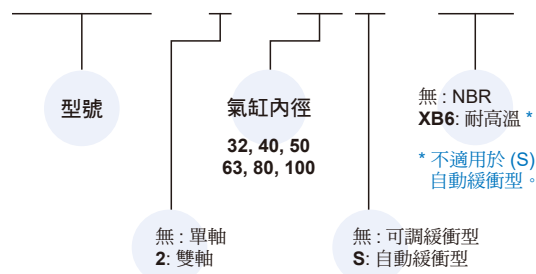

* Rc、NPT 牙型亦可承製，請洽業務人員。

■ 重量表

氣缸重量

單位: kg

| 型號 | 基本重量 MCQI3-11 | 基本重量 (附磁) MCQI3-11 | 基本重量 MCQI3-11-S | 基本重量 (附磁) MCQI3-11-S | 行程 25 mm MCQI3-11-(S) |
|------|------------------|-----------------------|--------------------|-------------------------|--------------------------|
| 內徑 | | | | | |
| ø32 | 0.534 | 0.540 | 0.531 | 0.537 | 0.062 |
| ø40 | 0.789 | 0.801 | 0.783 | 0.795 | 0.088 |
| ø50 | 1.300 | 1.317 | 1.293 | 1.310 | 0.120 |
| ø63 | 1.785 | 1.805 | 1.774 | 1.794 | 0.129 |
| ø80 | 2.653 | 2.680 | 2.638 | 2.665 | 0.185 |
| ø100 | 3.949 | 3.984 | 3.885 | 3.920 | 0.236 |

配件重量

單位: kg

| 型號 | LB | CA | CA2 | CB | CB2 | CDB | CDB2 | FAC/ FBC | FAC2/ FBC2 | TA/TB/TC |
|------|-------|-------|------|-------|------|-------|------|-------------|---------------|----------|
| 內徑 | | | | | | | | | | |
| ø32 | 0.163 | 0.213 | 0.07 | 0.185 | 0.07 | 0.170 | 0.06 | 0.235 | 0.07 | 0.208 |
| ø40 | 0.211 | 0.253 | 0.09 | 0.211 | 0.10 | 0.230 | 0.08 | 0.265 | 0.09 | 0.282 |
| ø50 | 0.315 | 0.390 | 0.16 | 0.352 | 0.15 | 0.410 | 0.12 | 0.460 | 0.17 | 0.377 |
| ø63 | 0.395 | 0.670 | 0.23 | 0.544 | 0.23 | 0.550 | 0.18 | 0.684 | 0.20 | 0.675 |
| ø80 | 0.816 | 1.076 | 0.40 | 0.982 | 0.45 | 0.870 | 0.28 | 1.508 | 0.40 | 1.025 |
| ø100 | 1.014 | 1.587 | 0.50 | 1.493 | 0.60 | 1.400 | 0.45 | 1.975 | 0.56 | 1.680 |

| 型號 | Y | I | 插銷 | | YS |
|------|-------|-------|-------|---------|-------|
| | | | Y / I | CA / CB | |
| 內徑 | | | | | |
| ø32 | 0.070 | 0.080 | 0.02 | 0.040 | 0.018 |
| ø40 | 0.115 | 0.141 | 0.03 | 0.065 | 0.031 |
| ø50 | 0.272 | 0.334 | 0.08 | 0.072 | 0.070 |
| ø63 | 0.272 | 0.334 | 0.08 | 0.145 | 0.070 |
| ø80 | 0.551 | 0.553 | 0.16 | 0.179 | 0.150 |
| ø100 | 0.551 | 0.553 | 0.16 | 0.330 | 0.150 |

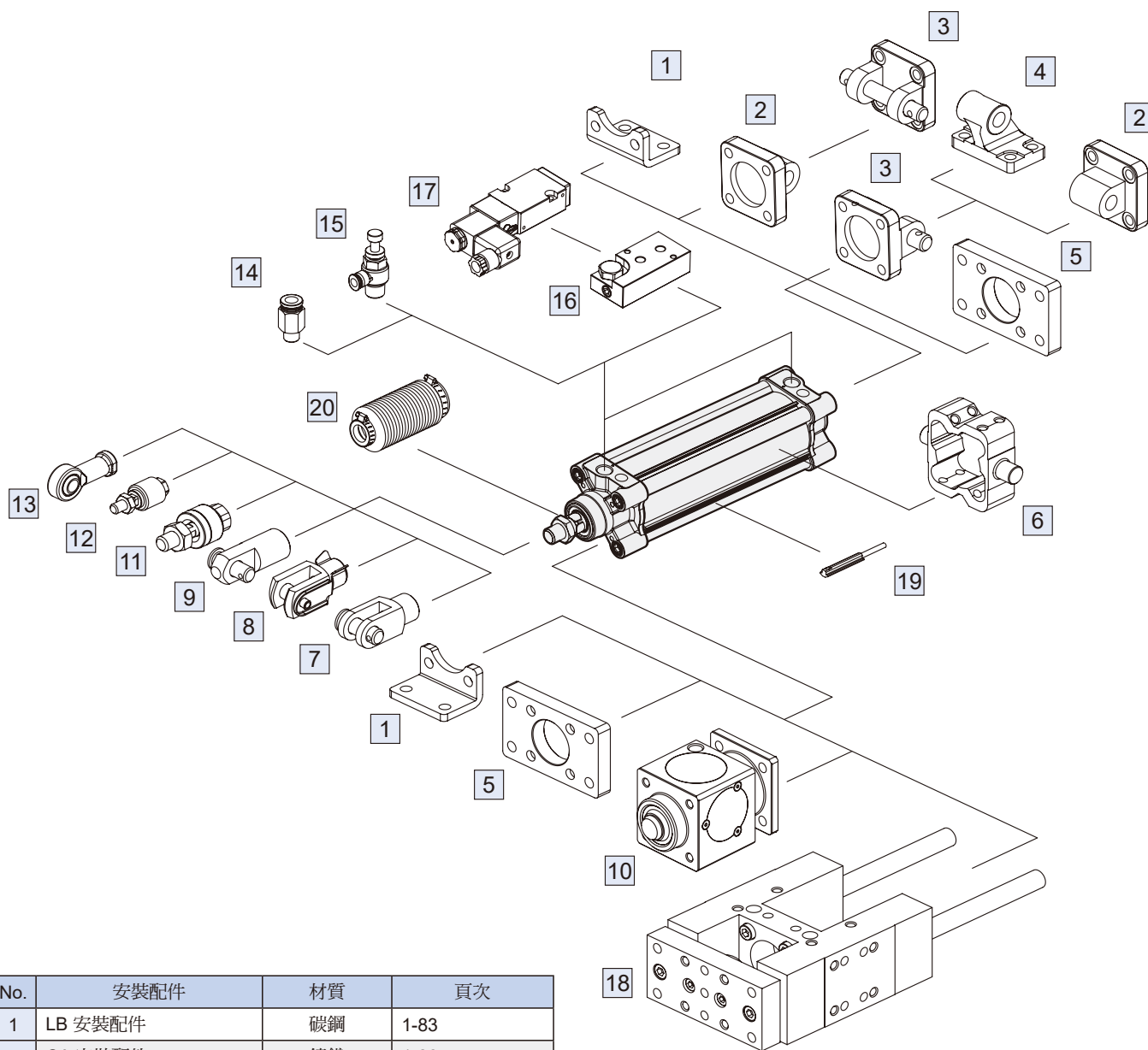

| No. | 安裝配件 | 材質 | 頁次 |
|-----|----------------|-----------|----------|
| 1 | LB 安裝配件 | 碳鋼 | 1-83 |
| 2 | CA 安裝配件 | 鑄鐵 | 1-86 |
| | CA2 安裝配件 | 鋁合金 | 1-87 |
| 3 | CB+PIN 安裝配件 | 鑄鐵 / 碳鋼 | 1-86, 57 |
| | CB2+PIN 安裝配件 | 鋁合金 | 1-87, 57 |
| 4 | CDB 安裝配件 | 鑄鐵 | 1-86 |
| | CDB2 安裝配件 | 鋁合金 | 1-87 |
| 5 | FAC/FBC 安裝配件 | 碳鋼 | 1-84 |
| | FAC2/FBC2 安裝配件 | 鋁合金 | 1-85 |
| 6 | TA/TB/TC 安裝配件 | 鑄鐵 | 1-88 |
| 7 | Y+PIN 接頭配件 | 鑄鐵 / 碳鋼 | 1-57 |
| 8 | YS 接頭配件 | 碳鋼 | 1-57 |
| 9 | I+PIN 接頭配件 | 碳鋼 | 1-57 |
| 10 | MCBQI3 附鎖定裝置 | 鋁合金 + 銅合金 | 1-92 |

| No. | 安裝配件 | 材質 | 頁次 |
|-----|---------------------|-----|----------------|
| 11 | MFC 浮動接頭 | 碳鋼 | 8-2 |
| 12 | MFCS 浮動接頭 | 碳鋼 | 8-5 |
| 13 | PHS 魚眼接頭 | 碳鋼 | 8-6 |
| 14 | PC 管接頭 (PISCO) | — | 8-3 (第一冊) |
| 15 | JSC 調速器 (PISCO) | — | 8-21 (第一冊) |
| 16 | MVSN-300-C 氣缸連結座* | 鋁合金 | 1-66 (第一冊) |
| 17 | MVSN-220 / 300 電磁閥* | — | 1-62, 64 (第一冊) |
| 18 | MGTB/TU/TX 導桿氣壓缸 | — | 4-39 |
| 19 | RCI 傳感器 | — | 8-14 |
| 20 | 防塵套 | 橡膠 | — |

* 僅適用內徑 $\phi 40, \phi 50$ 。

MCQI3 外觀尺寸 $\phi 32 \sim \phi 100$

ISO 15552 標準 PROFILE 氣壓缸 (無繫緊桿型)



11

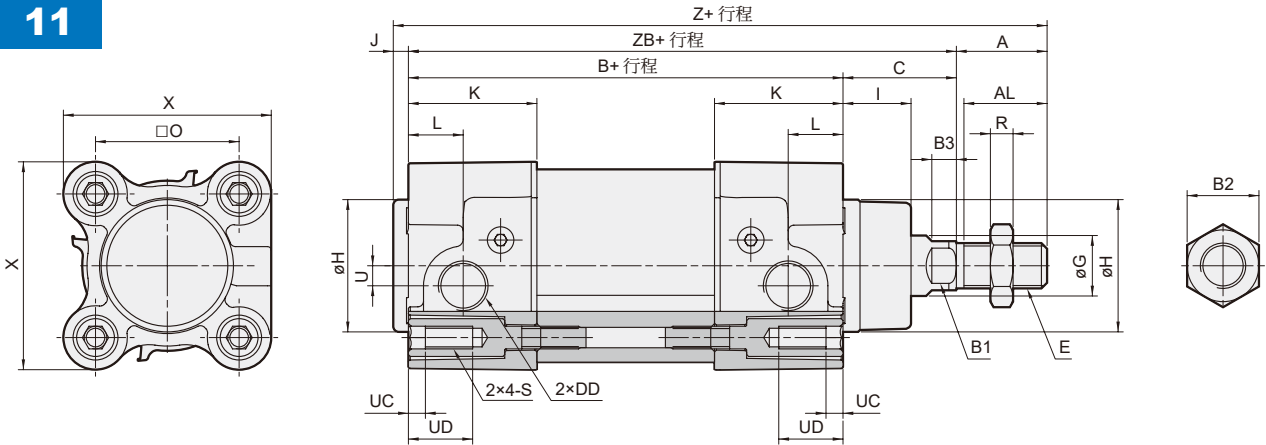

21

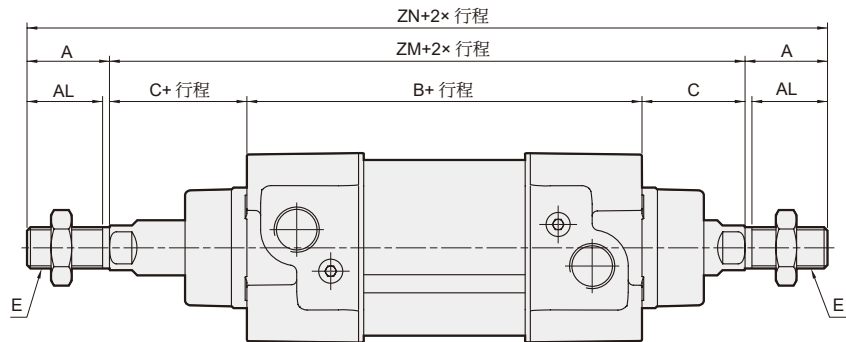

27

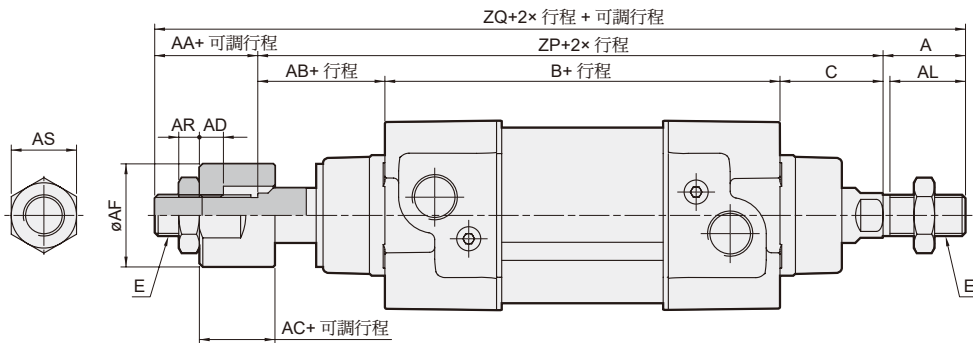

| 代號 內徑 | A | AA | AB | AC | AD | AE | AF | AL | AR | AS | B | B1 | B2 | B3 | C | DD | E | G | H | I | J | K | L | O |
|----------|----|----|----|----|----|----------|----|----|----|----|-----|----|----|-----|----|------|----------|----|----|------|---|------|------|------|
| 32 | 22 | 16 | 26 | 12 | 7 | M10×1.25 | 20 | 20 | 5 | 17 | 94 | 10 | 17 | 4 | 26 | G1/8 | M10×1.25 | 12 | 30 | 15 | 4 | 30.5 | 20 | 32.5 |
| 40 | 24 | 20 | 27 | 12 | 7 | M12×1.25 | 30 | 22 | 6 | 19 | 105 | 13 | 19 | 6.5 | 30 | G1/4 | M12×1.25 | 16 | 35 | 18 | 4 | 34 | 14.5 | 38 |
| 50 | 32 | 18 | 34 | 15 | 10 | M16×1.5 | 40 | 30 | 8 | 24 | 106 | 17 | 24 | 6 | 37 | G1/4 | M16×1.5 | 20 | 40 | 28 | 4 | 31 | 16 | 46.5 |
| 63 | 32 | 20 | 32 | 15 | 10 | M16×1.5 | 40 | 30 | 8 | 24 | 121 | 17 | 24 | 8 | 37 | G3/8 | M16×1.5 | 20 | 45 | 26 | 4 | 33 | 16 | 56.5 |
| 80 | 40 | 32 | 41 | 20 | 14 | M22×1.5 | 50 | 38 | 13 | 32 | 128 | 22 | 30 | 10 | 46 | G3/8 | M20×1.5 | 25 | 45 | 32.5 | 4 | 35.5 | 20.5 | 72 |
| 100 | 40 | 30 | 46 | 20 | 14 | M22×1.5 | 50 | 38 | 13 | 32 | 138 | 22 | 30 | 10 | 51 | G1/2 | M20×1.5 | 25 | 55 | 37.5 | 4 | 37 | 19 | 89 |

| 代號 內徑 | R | S | U | UC | UD | X | Z | ZB | ZM | ZN | ZP | ZQ |
|----------|----|---------|-----|-----|----|-----|-----|-----|-----|-----|-----|-----|
| 32 | 5 | M6×1.0 | 4.5 | 4.5 | 16 | 47 | 146 | 120 | 146 | 190 | 146 | 184 |
| 40 | 6 | M6×1.0 | 5.3 | 4.5 | 16 | 55 | 163 | 135 | 165 | 213 | 162 | 206 |
| 50 | 8 | M8×1.25 | 8.5 | 4.5 | 16 | 65 | 179 | 143 | 180 | 244 | 177 | 227 |
| 63 | 8 | M8×1.25 | 8 | 4.5 | 16 | 78 | 194 | 158 | 195 | 259 | 190 | 242 |
| 80 | 10 | M10×1.5 | 9 | 4.5 | 18 | 95 | 218 | 174 | 220 | 300 | 215 | 287 |
| 100 | 10 | M10×1.5 | 13 | 4.5 | 18 | 115 | 233 | 189 | 240 | 320 | 235 | 305 |

MCQI3 傳感器安裝 $\phi 32\sim\phi 100$

ISO 15552 標準 PROFILE 氣壓缸 (無繫緊桿型)



傳感器安裝

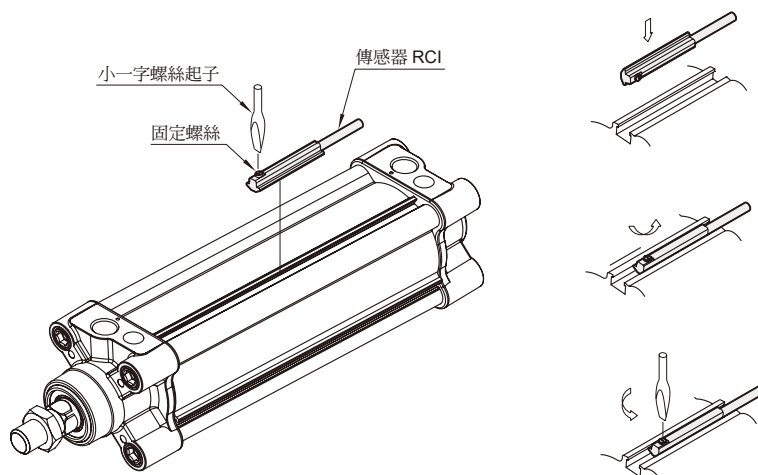

安裝配件

LB

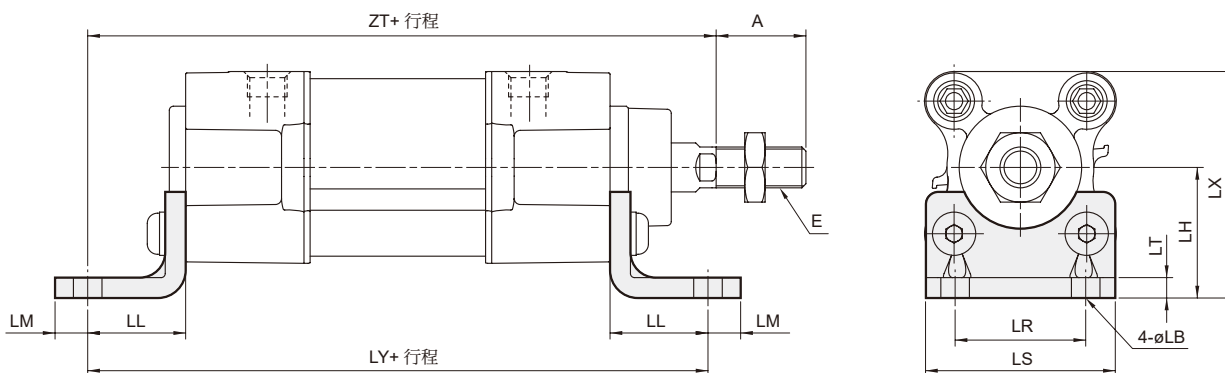

| 代號 內徑 | A | E | LB | LH | LL | LM | LR | LS | LT | LX | LY | ZT |
|----------|----|----------|----|----|----|----|----|-----|----|-------|-----|-----|
| 32 | 22 | M10×1.25 | 7 | 32 | 24 | 8 | 32 | 47 | 5 | 55.5 | 142 | 144 |
| 40 | 24 | M12×1.25 | 9 | 36 | 28 | 10 | 36 | 53 | 5 | 63.2 | 161 | 163 |
| 50 | 32 | M16×1.5 | 9 | 45 | 32 | 10 | 45 | 65 | 5 | 77.5 | 170 | 175 |
| 63 | 32 | M16×1.5 | 9 | 50 | 32 | 10 | 50 | 75 | 5 | 89.0 | 185 | 190 |
| 80 | 40 | M20×1.5 | 12 | 63 | 41 | 13 | 63 | 95 | 6 | 110.5 | 210 | 215 |
| 100 | 40 | M20×1.5 | 14 | 71 | 41 | 13 | 75 | 115 | 6 | 128.5 | 220 | 230 |

FAC

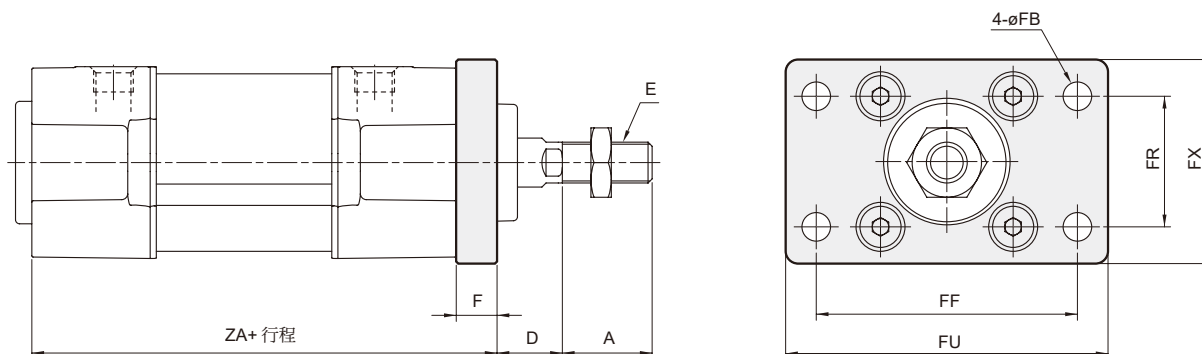

FBC

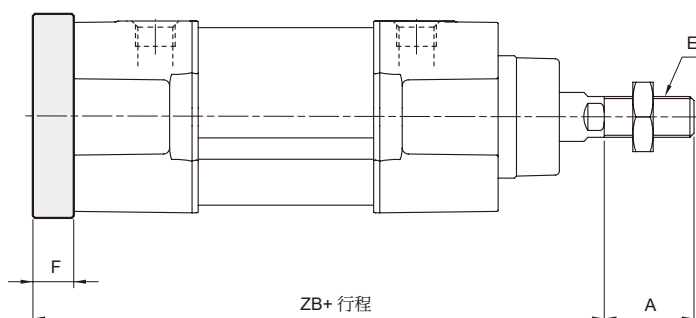

| 代號 內徑 | A | D | E | F | FB | FF | FR | FU | FX | ZA | ZB |
|----------|----|----|----------|----|----|-----|----|-----|-----|-----|-----|
| 32 | 22 | 16 | M10×1.25 | 10 | 7 | 64 | 32 | 79 | 50 | 104 | 130 |
| 40 | 24 | 20 | M12×1.25 | 10 | 9 | 72 | 36 | 90 | 52 | 115 | 145 |
| 50 | 32 | 25 | M16×1.5 | 12 | 9 | 90 | 45 | 110 | 65 | 118 | 155 |
| 63 | 32 | 25 | M16×1.5 | 12 | 9 | 100 | 50 | 125 | 76 | 133 | 170 |
| 80 | 40 | 30 | M20×1.5 | 16 | 12 | 126 | 63 | 154 | 94 | 144 | 190 |
| 100 | 40 | 35 | M20×1.5 | 16 | 14 | 150 | 75 | 180 | 112 | 154 | 205 |

FAC2

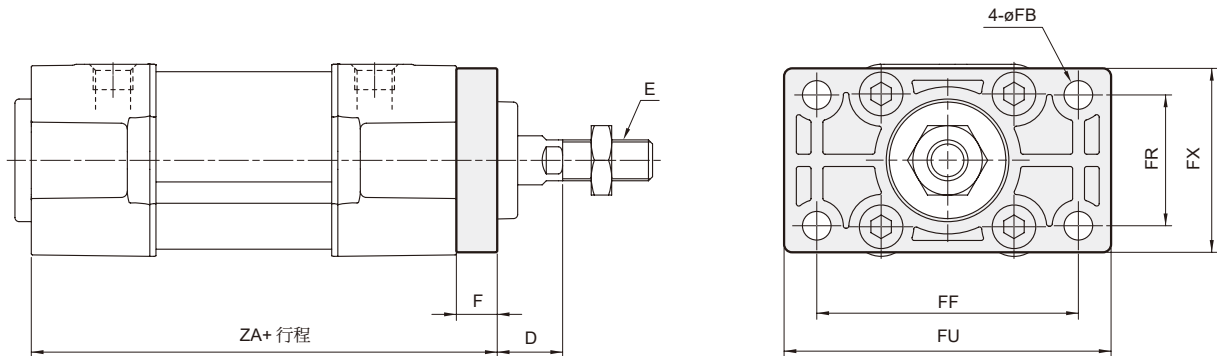

FBC2

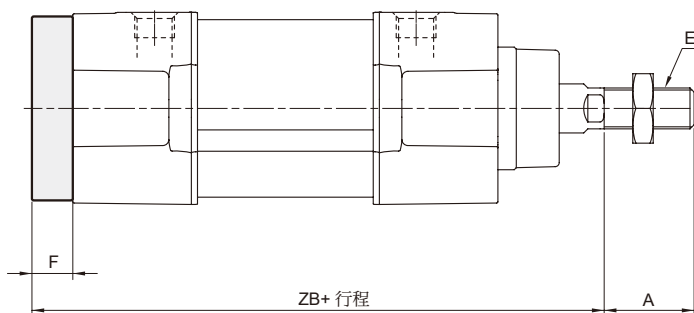

| 代號 內徑 | A | D | E | F | FB | FF | FR | FU | FX | ZA | ZB |
|----------|----|----|----------|----|----|-----|----|-----|-----|-----|-----|
| 32 | 22 | 16 | M10×1.25 | 10 | 7 | 64 | 32 | 80 | 45 | 104 | 130 |
| 40 | 24 | 20 | M12×1.25 | 10 | 9 | 72 | 36 | 90 | 52 | 115 | 145 |
| 50 | 32 | 25 | M16×1.5 | 12 | 9 | 90 | 45 | 110 | 65 | 118 | 155 |
| 63 | 32 | 25 | M16×1.5 | 12 | 9 | 100 | 50 | 120 | 75 | 133 | 170 |
| 80 | 40 | 30 | M20×1.5 | 16 | 12 | 126 | 63 | 150 | 95 | 144 | 190 |
| 100 | 40 | 35 | M20×1.5 | 16 | 14 | 150 | 75 | 170 | 115 | 154 | 205 |

MCQI3 安裝配件 $\phi 32 \sim \phi 100$



ISO 15552 標準 PROFILE 氣壓缸 (無繫緊桿型)

Mindman

CA

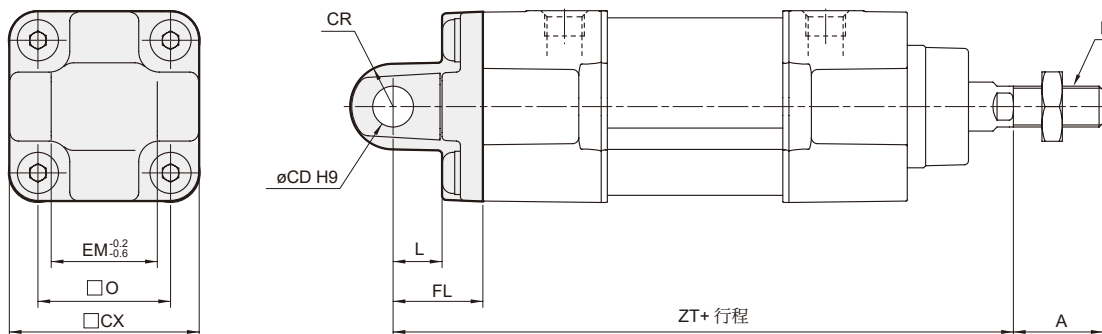

CB

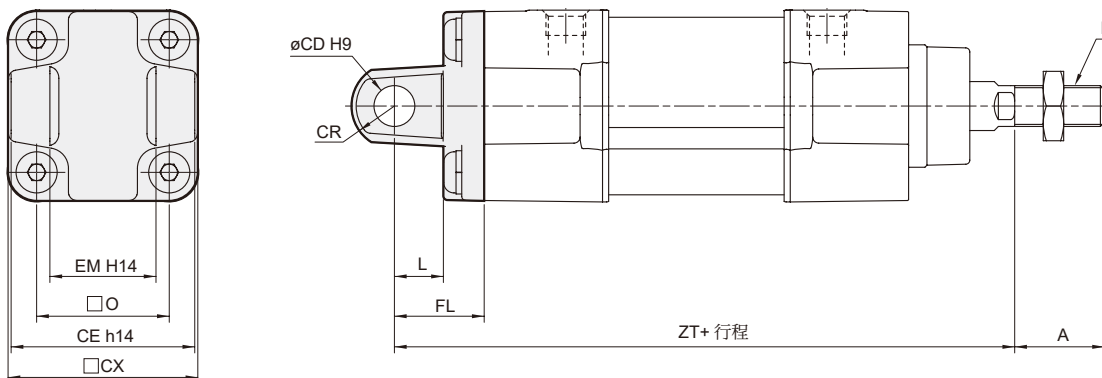

CDB (另購 CB+ 插銷)

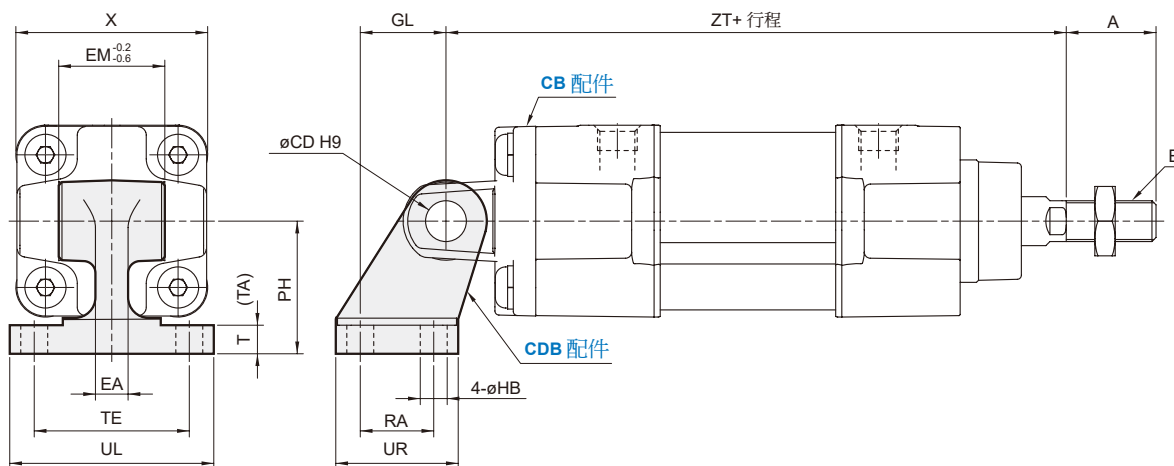

| 代號 內徑 | A | CD | CE | CR | CX | E | EA | EM | FL | GL | HB | L | O | PH | RA | T | TA | TE | UL | UR | X | ZT |
|----------|----|----|-----|-------|------|----------|----|----|----|----|-----|----|------|----|----|------|-----|----|----|----|-----|-----|
| 32 | 22 | 10 | 45 | R10.5 | 46.5 | M10×1.25 | 8 | 26 | 22 | 21 | 6.6 | 12 | 32.5 | 32 | 18 | 6.5 | 1.5 | 38 | 50 | 30 | 47 | 142 |
| 40 | 24 | 12 | 52 | R12 | 54 | M12×1.25 | 10 | 28 | 25 | 24 | 6.6 | 15 | 38 | 36 | 22 | 8.5 | 1.5 | 41 | 53 | 34 | 55 | 160 |
| 50 | 32 | 12 | 60 | R13 | 64 | M16×1.5 | 10 | 32 | 27 | 33 | 9 | 15 | 46.5 | 45 | 30 | 10.5 | 1.5 | 50 | 65 | 45 | 65 | 170 |
| 63 | 32 | 16 | 70 | R17 | 75 | M16×1.5 | 12 | 40 | 32 | 37 | 9 | 20 | 56.5 | 50 | 35 | 10.5 | 1.5 | 52 | 67 | 50 | 78 | 190 |
| 80 | 40 | 16 | 90 | R17 | 93 | M20×1.5 | 12 | 50 | 36 | 47 | 11 | 20 | 72 | 63 | 40 | 11.5 | 2.5 | 66 | 86 | 60 | 95 | 210 |
| 100 | 40 | 20 | 110 | R21 | 114 | M20×1.5 | 16 | 60 | 41 | 55 | 11 | 25 | 89 | 71 | 50 | 12.5 | 2.5 | 76 | 96 | 70 | 115 | 230 |

CA2

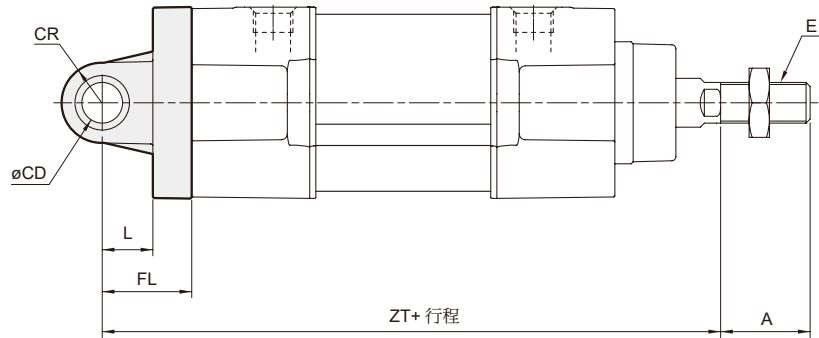
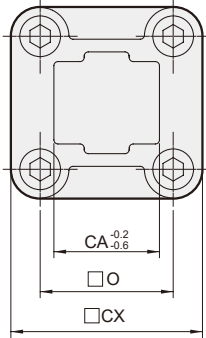

CB2

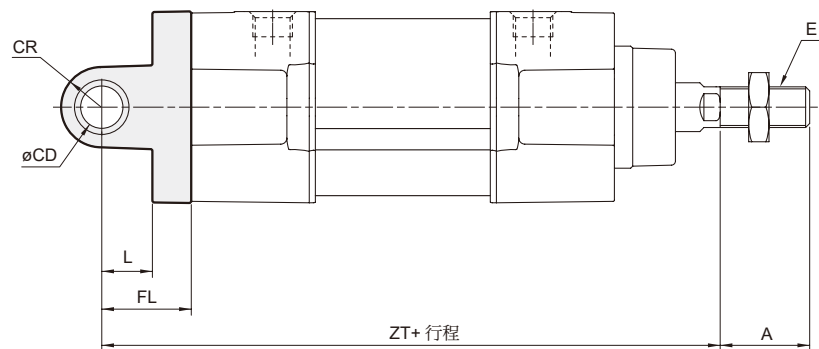
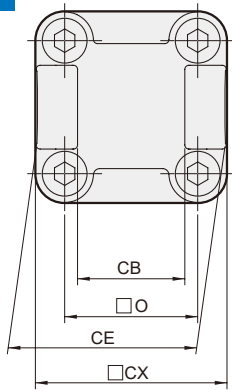

CDB2 (另購 CB2+插銷)

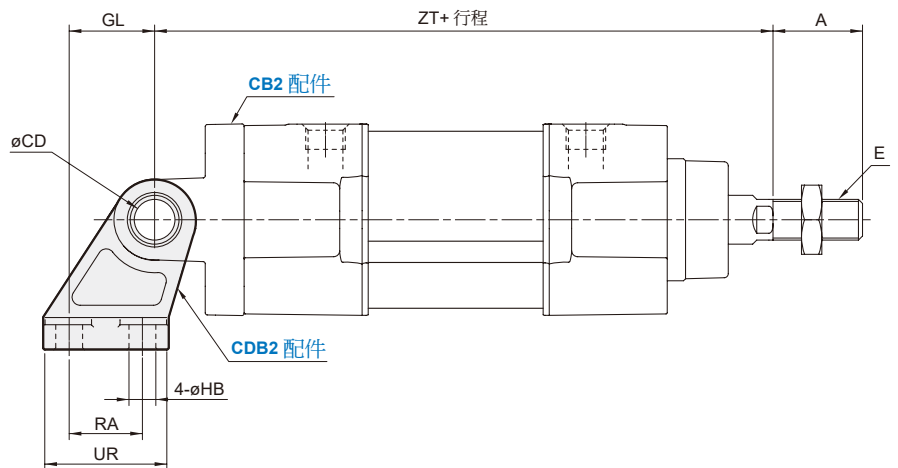
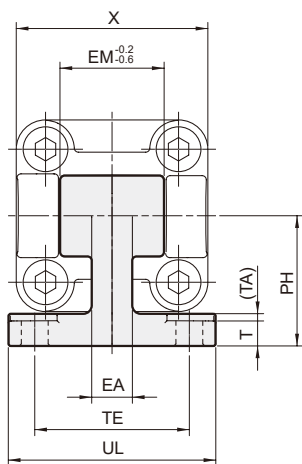

| 代號 內徑 | A | CA | CB ^{H14} | CD ^{H9} | CE ^{H14} | CR | CX | E | EA | EM | FL | GL | HB | L | O | PH | RA | T | TA | TE | UL | UR | X | ZT |
|----------|----|----|------------------------|------------------------|------------------------|-------|-----|----------|----|----|----|----|-----|------|------|----|----|----|-----|----|----|----|-----|-----|
| 32 | 22 | 26 | 26 ^{+0.052/0} | 10 ^{+0.036/0} | 45 ^{0/-0.62} | R10 | 47 | M10×1.25 | 10 | 26 | 22 | 21 | 6.6 | 12.5 | 32.5 | 32 | 18 | 8 | 1.6 | 38 | 51 | 31 | 47 | 142 |
| 40 | 24 | 28 | 28 ^{+0.052/0} | 12 ^{+0.043/0} | 52 ^{0/-0.74} | R12 | 55 | M12×1.25 | 15 | 28 | 25 | 24 | 6.6 | 16 | 38 | 36 | 22 | 10 | 1.6 | 41 | 54 | 35 | 55 | 160 |
| 50 | 32 | 32 | 32 ^{+0.062/0} | 12 ^{+0.043/0} | 60 ^{0/-0.74} | R12 | 65 | M16×1.5 | 16 | 32 | 27 | 33 | 9 | 16 | 46.5 | 45 | 30 | 12 | 1.6 | 50 | 65 | 45 | 65 | 170 |
| 63 | 32 | 40 | 40 ^{+0.062/0} | 16 ^{+0.043/0} | 70 ^{0/-0.74} | R15.5 | 78 | M16×1.5 | 16 | 40 | 32 | 37 | 9 | 21 | 56.5 | 50 | 35 | 14 | 1.6 | 52 | 67 | 50 | 78 | 190 |
| 80 | 40 | 50 | 50 ^{+0.062/0} | 16 ^{+0.043/0} | 90 ^{0/-0.87} | R16 | 95 | M20×1.5 | 20 | 50 | 36 | 47 | 11 | 22 | 72 | 63 | 40 | 14 | 2.5 | 66 | 86 | 60 | 95 | 210 |
| 100 | 40 | 60 | 60 ^{+0.074/0} | 20 ^{+0.052/0} | 110 ^{0/-0.87} | R20 | 115 | M20×1.5 | 20 | 60 | 41 | 55 | 11 | 27 | 89 | 71 | 50 | 17 | 2.5 | 76 | 96 | 70 | 115 | 230 |

MCQI3 安裝配件 $\phi 32 \sim \phi 100$

ISO 15552 標準 PROFILE 氣壓缸 (無繫緊桿型)



Mindman

TC

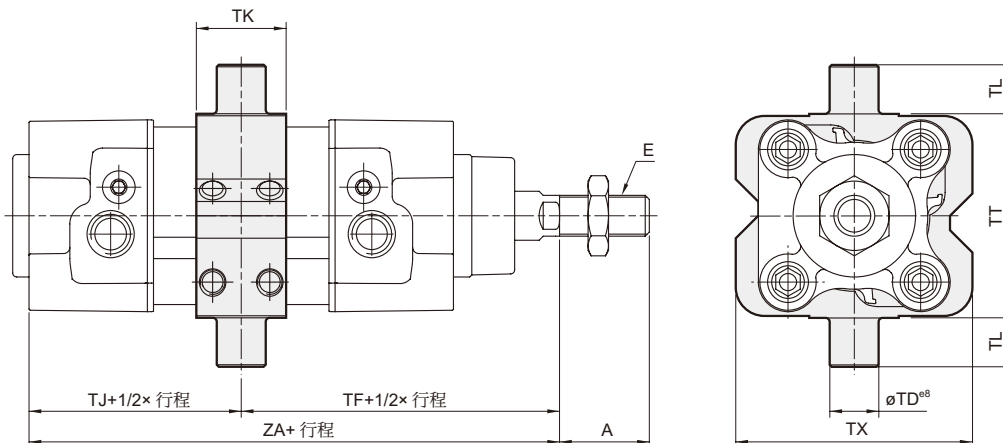

TA

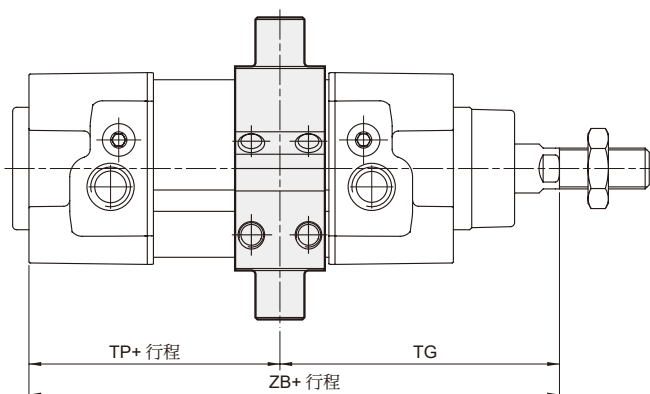

TB

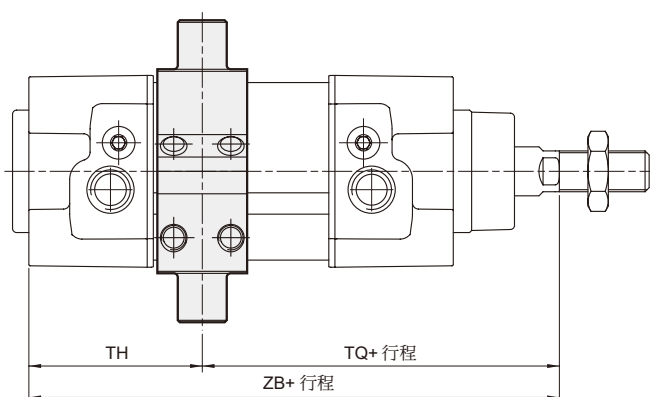

| 代號 內徑 | A | E | TD | TF | TG | TH | TJ | TK | TL | 不附磁型 | | | 附磁型 | | | TT | TX | ZA |
|----------|----|----------|----|------|-------|------|------|----|----|------|-------|-----|-------|-------|-----|-----|-----|-----|
| | | | | | | | | | | TP | TQ | ZB | TP | TQ | ZB | | | |
| 32 | 22 | M10×1.25 | 12 | 73 | 70.5 | 44.5 | 47 | 22 | 12 | 49.5 | 75.5 | 120 | 79.5 | 105.5 | 150 | 50 | 58 | 120 |
| 40 | 24 | M12×1.25 | 16 | 82.5 | 81 | 51 | 52.5 | 28 | 16 | 54 | 84 | 135 | 84 | 114 | 165 | 63 | 70 | 135 |
| 50 | 32 | M16×1.5 | 16 | 90 | 87 | 50 | 53 | 32 | 16 | 56 | 93 | 143 | 86 | 123 | 173 | 75 | 85 | 143 |
| 63 | 32 | M16×1.5 | 20 | 97.5 | 90.5 | 53.5 | 60.5 | 35 | 20 | 67.5 | 104.5 | 158 | 97.5 | 134.5 | 188 | 90 | 100 | 158 |
| 80 | 40 | M20×1.5 | 20 | 110 | 104.5 | 58.5 | 64 | 40 | 20 | 69.5 | 115.5 | 174 | 109.5 | 155.5 | 214 | 110 | 120 | 174 |
| 100 | 40 | M20×1.5 | 25 | 120 | 113.5 | 62.5 | 69 | 45 | 25 | 75.5 | 126.5 | 189 | 115.5 | 166.5 | 229 | 132 | 145 | 189 |

MCQV3 / MCQI3 接頭配件 $\phi 32 \sim \phi 100$



ISO 15552 標準氣壓缸 (繫緊桿型)

Mindman

Y 接頭

$\phi 32 \sim \phi 40$

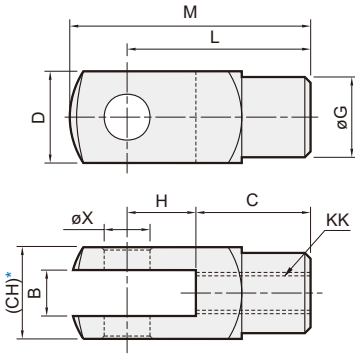

$\phi 50 \sim \phi 100$

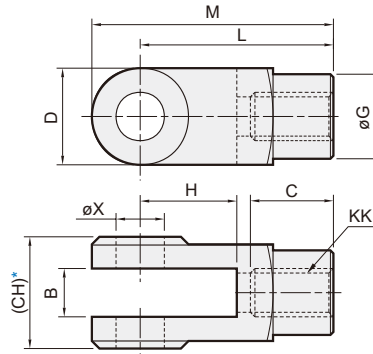

I 接頭

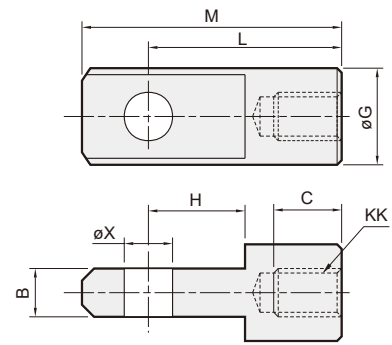

* 鑄造素材面，請勿當配合面使用。如有需要，請洽業務。

| 代號 內徑 | B | | C | | CH | | D | | G | | H | | KK | | L | | M | | X ^{H9} |
|----------|------------------------------|-----------------------------|----|----|----|---|----|---|-----------|-----------|----|----|----------|----|----|-----|-----|-----------|------------------------|
| | Y | I | Y | I | Y | I | Y | I | Y | I | Y | I | Y | I | Y | I | Y | I | |
| 32 | 10 ^{+0.5 +0.15} | 10 ^{-0.1 -0.2} | 20 | 17 | 19 | — | 19 | — | $\phi 18$ | $\phi 20$ | 20 | 15 | M10×1.25 | 40 | 40 | 52 | 52 | $\phi 10$ | ^{+0.04 0} |
| 40 | 12 ^{+0.5 +0.15} | 12 ^{-0.1 -0.2} | 24 | 21 | 22 | — | 22 | — | $\phi 20$ | $\phi 24$ | 24 | 18 | M12×1.25 | 48 | 48 | 62 | 62 | $\phi 12$ | ^{+0.04 0} |
| 50 | 16 ^{+0.3 +0.1} | 16 ^{-0.1 -0.3} | 28 | 23 | 32 | — | 32 | — | $\phi 28$ | $\phi 32$ | 32 | 32 | M16×1.5 | 64 | 64 | 89 | 86 | $\phi 16$ | ^{+0.04 0} |
| 63 | 16 ^{+0.3 +0.1} | 16 ^{-0.1 -0.3} | 28 | 23 | 32 | — | 32 | — | $\phi 28$ | $\phi 32$ | 32 | 32 | M16×1.5 | 64 | 64 | 89 | 86 | $\phi 16$ | ^{+0.04 0} |
| 80 | 20 ^{+0.3 +0.1} | 20 ^{-0.1 -0.3} | 33 | 30 | 45 | — | 40 | — | $\phi 36$ | $\phi 36$ | 40 | 40 | M20×1.5 | 80 | 80 | 100 | 108 | $\phi 20$ | ^{+0.05 0} |
| 100 | 20 ^{+0.3 +0.1} | 20 ^{-0.1 -0.3} | 33 | 30 | 45 | — | 40 | — | $\phi 36$ | $\phi 36$ | 40 | 40 | M20×1.5 | 80 | 80 | 100 | 108 | $\phi 20$ | ^{+0.05 0} |

插銷

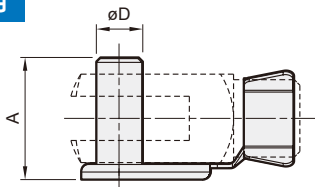

S

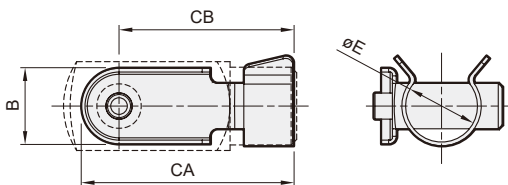

浮動彈簧插銷尺寸表

| 代號 內徑 | A | B | CA | CB | D ^{d9} | E | |
|----------|----|----|----|----|-----------------|----------------------------|----|
| 32 | 26 | 14 | 45 | 38 | $\phi 10$ | ^{-0.04 -0.07} | 17 |
| 40 | 31 | 16 | 54 | 46 | $\phi 12$ | ^{-0.05 -0.09} | 19 |
| 50,63 | 42 | 20 | 70 | 60 | $\phi 16$ | ^{-0.05 -0.09} | 27 |
| 80,100 | 56 | 30 | 91 | 76 | $\phi 20$ | ^{-0.06 -0.11} | 35 |

P

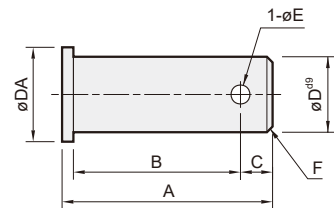

Y & I 型接頭用插銷尺寸表

| 代號 內徑 | A | B | C | D ^{d9} | DA | E | F | 開口銷 | |
|----------|----|----|-----|-----------------|----------------------------|----|-----|-----|----------|
| 32 | 30 | 25 | 3.5 | $\phi 10$ | ^{-0.06 -0.09} | 14 | 3.2 | 1 | 3.2×20 長 |
| 40 | 37 | 30 | 5 | $\phi 12$ | ^{-0.06 -0.09} | 16 | 3.2 | 1 | 3.2×20 長 |
| 50,63 | 47 | 37 | 7 | $\phi 16$ | ^{-0.05 -0.09} | 22 | 4 | 1 | 4×25 長 |
| 80,100 | 62 | 50 | 8 | $\phi 20$ | ^{-0.06 -0.11} | 30 | 5 | 1.5 | 5×35 長 |

P

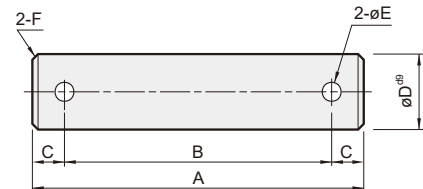

CA & CB 型配件用插銷尺寸表

| 代號 內徑 | A | B | C | D ^{d9} | E | F | 開口銷 | |
|----------|-----|-----|-----|-----------------|----------------------------|---|-----|--------|
| 32 | 69 | 55 | 7 | $\phi 10$ | ^{-0.05 -0.09} | 4 | 1.0 | 4×20 長 |
| 40 | 76 | 62 | 7 | $\phi 12$ | ^{-0.05 -0.09} | 4 | 1.0 | 4×20 長 |
| 50 | 84 | 70 | 7 | $\phi 12$ | ^{-0.05 -0.09} | 4 | 1.0 | 4×20 長 |
| 63 | 94 | 80 | 7 | $\phi 16$ | ^{-0.05 -0.09} | 4 | 1.0 | 4×30 長 |
| 80 | 117 | 100 | 8.5 | $\phi 16$ | ^{-0.05 -0.09} | 5 | 1.5 | 5×30 長 |
| 100 | 137 | 120 | 8.5 | $\phi 20$ | ^{-0.05 -0.09} | 5 | 1.5 | 5×35 長 |